

Pozice pro vyvrtání otvoru při užití TR (nástroj pro uvolnění)

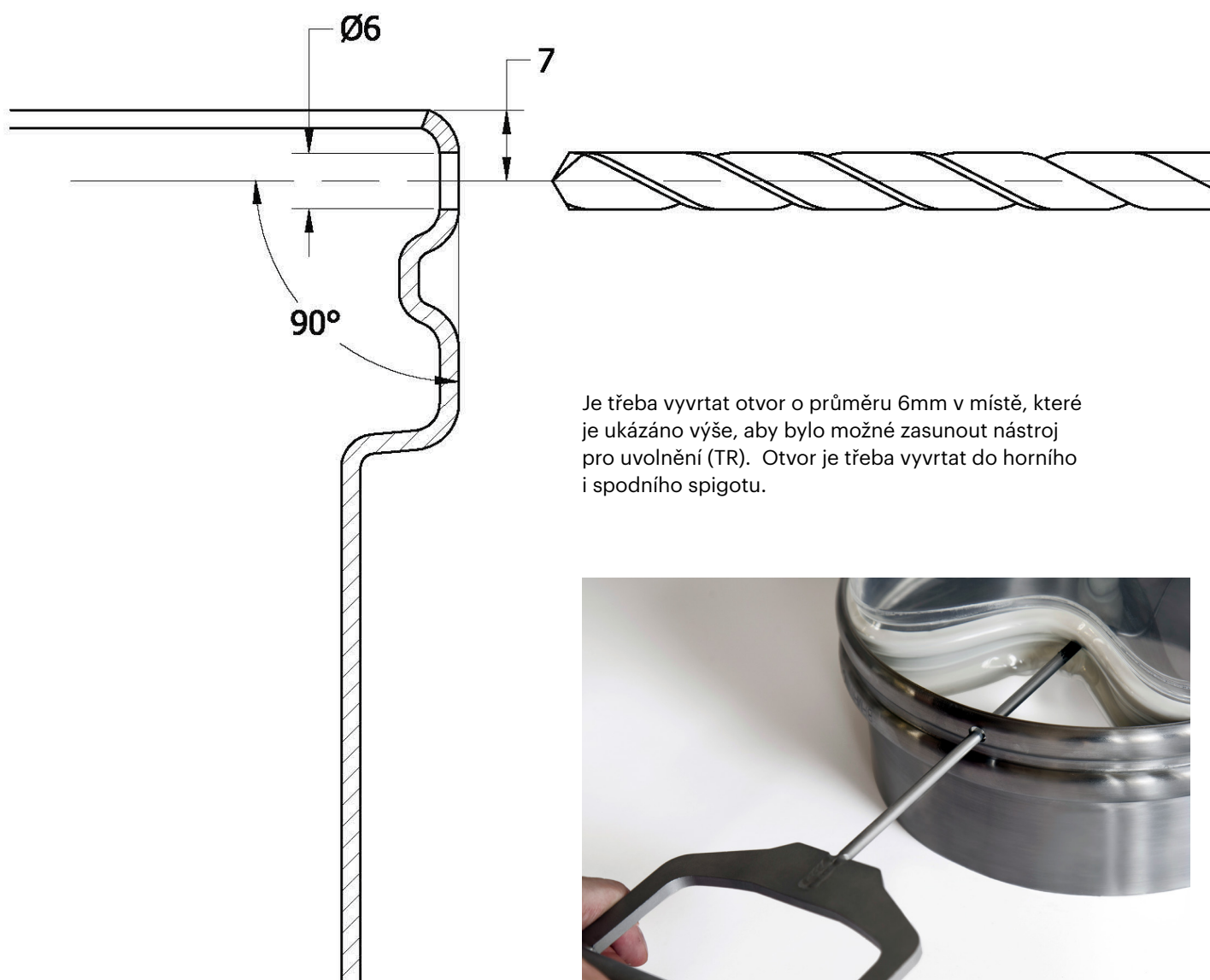

Je třeba vyvrtat otvor o průměru 6mm v místě, které je ukázáno výše, aby bylo možné zasunout nástroj pro uvolnění (TR). Otvor je třeba vyvrtat do horního i spodního spigotu.